

ANEXO B**ROTA ESPECIAL DE HELICÓPTEROS - REH****Índice**

REGRAS GERAIS	2
DESCRITIVO DA REH	2
Rota ALDEIA	3
Rota AMARELA	3
Rota ARCO	4
Rota BARRA	4
Rota BOA VISTA	5
Rota BRASIL	6
Rota CENTRO	6
Rota CLUBE	7
Rota CRISTO	7
Rota DUTRA	8
Rota FERROVIA	8
Rota GROTA	9
Rota GUANABARA	10
Rota IRAJA	10
Rota ITAGUAÍ	11
Rota KING	11
Rota LIGHT	12
Rota LITORAL	12
Rota MADUREIRA	13
Rota MAGÉ	13
Rota MANGUINHOS	13
Rota MARACANÃ	14
Rota PENHA	14
Rota PIRATININGA	15
Rota PRAIA	15
Rota RECREIO	16
Rota RURAL	16

REGRAS GERAIS

1. Antes de iniciar um voo, o piloto em comando de uma aeronave deve ter ciência de todas as informações necessárias ao planejamento do voo (ICA 100-12 Regras do Ar, item 3.4.2).
2. Devem ser respeitadas as condições visuais previstas no item 3.1 da ICA 100-4 (Regras e Procedimentos Especiais de Tráfego Aéreo para Helicópteros).
3. As altitudes máximas estabelecidas neste anexo têm por objetivo propiciarem separação com os voos de aeronaves nas REA ou cumprindo trajetórias IFR, seu descumprimento poderá afetar a segurança das operações aéreas.
4. As altitudes mínimas previstas nesta AIC correspondem às altitudes livre de obstáculos e não desobriga o piloto a manter referência visual com o solo. Voo abaixo das altitudes indicadas em cada trecho de rota são de responsabilidade do piloto em comando, devendo observar o disposto nas Regras do Ar (ICA 100-12 item 5.1.4 e ICA 100-4 item 3.2).
5. Dimensão laterais da REH é de até 250m para cada lado de seu eixo nos espaços aéreos não controlados e de 100m para cada lado de seu eixo nos espaços aéreos controlados (CTR e ATZ).
6. Todas as REH são de mão dupla.
7. O voo deve ser feito tendo o Eixo da REH a sua esquerda.

DESCRITIVO DA REH

Disposição das informações

Nome da REH

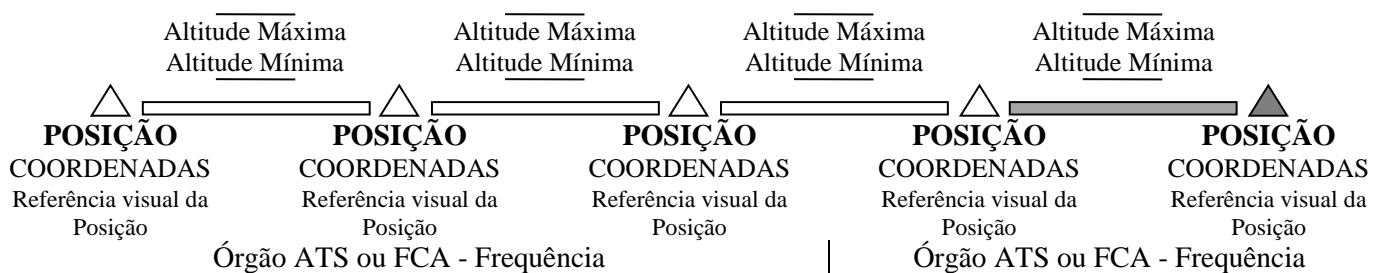

Referências visuais na Rota

Procedimentos Específicos

Símbolos:

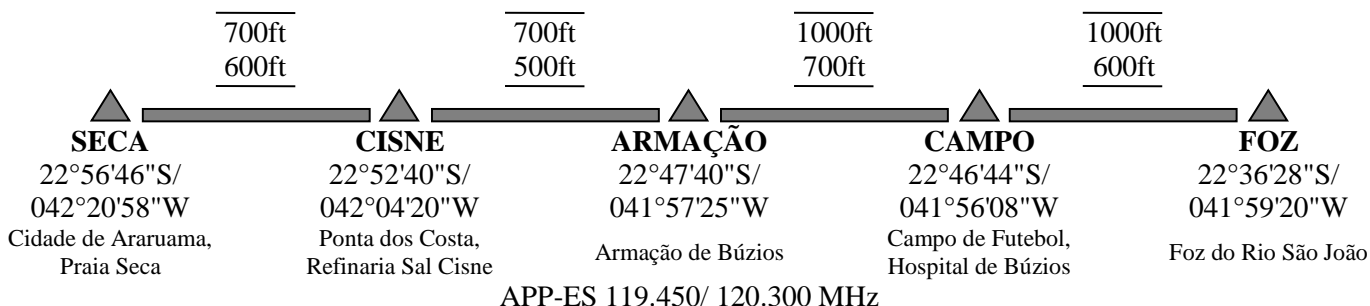

Rota ALDEIA**REFERÊNCIAS VISUAIS:**

Praia Seca à esquerda, Través Sul da Cidade de Araruama; Lagoa Pitanguinha (22°55'48"S/ 042°20'58"W) à esquerda; Ponta da Maçambaba (22°54'13"S/ 042°10'30"W); Lagoa de Araruama, Ponta da Costa, Refinaria Sal Cisne (22°52'40"S/ 042°04'20"W); Ponta do Ambrósio (22°51'43"S/ 042°02'49"W) à direita; Subestação de Energia Elétrica - Ampla (22°51'15"S/ 042°02'49"W); Estrada Velha de Búzios, Cemitério de Cabo Frio (22°50'46"S/ 042°01'38"W); Município de Armação de Búzios; Hospital Búzios (22°46'47"S/ 041°56'07"W) à direita; Ilha Rasa (22°44'21"S/ 041°56'40"W); e Foz do Rio São João (22°35'56"S/ 041°59'33"W).

PROCEDIMENTOS ESPECÍFICOS:

- Atentar ao tráfego de aeronaves militares em SBES;
- Atentar ao tráfego de aeronaves em SBCB; e
- Posição SECA é a interseção com a Rota Litoral.

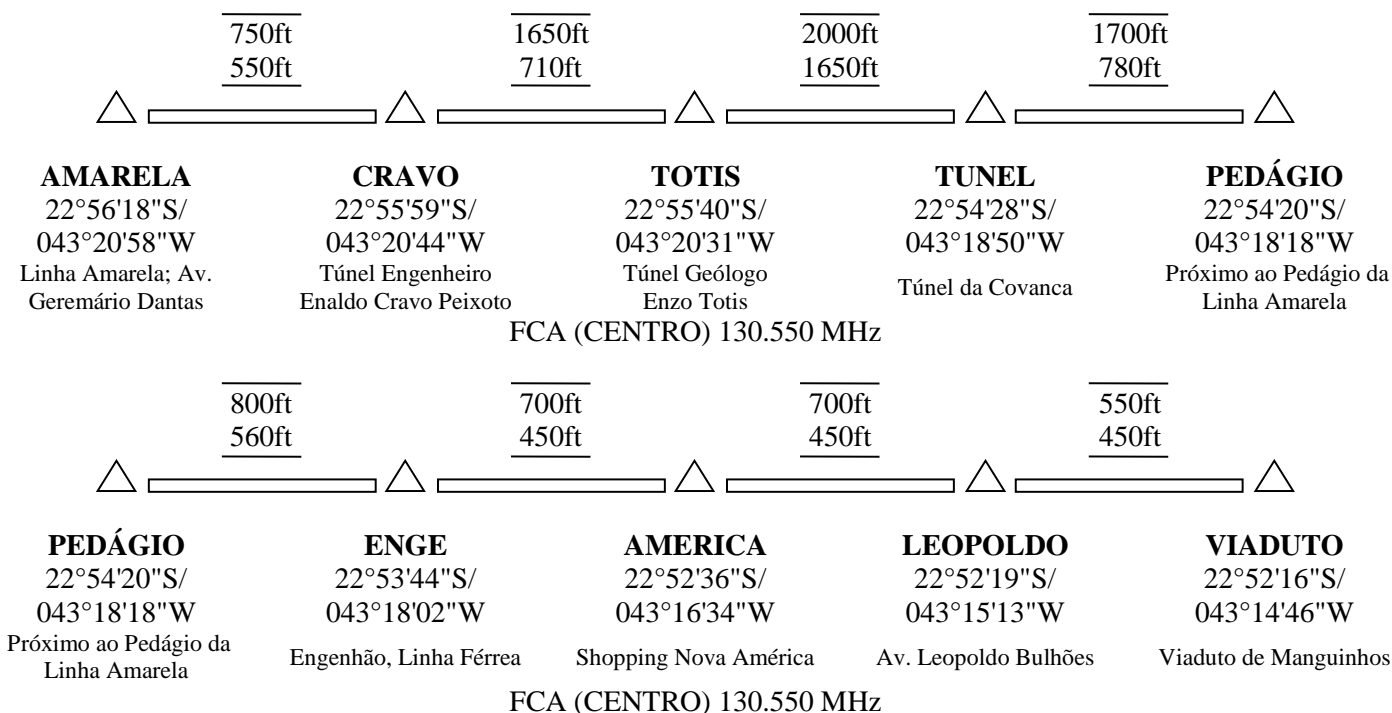
Rota AMARELA**REFERÊNCIAS VISUAIS:**

Extensão da Linha Amarela com início na interseção com a Av. Geremário Dantas – através norte da Igreja da Pena (22°56'29"S/ 043°20'54"W); Morro do Pau Ferro (22°55'55"S/ 043°20'35"W) à direita; Morro do Careca (1095ft) (22°54'39"S/ 043°19'22"W) à esquerda; Pedágio da Linha Amarela (22°54'26"S/ 043°18'33"W) até o Viaduto de Manguinhos na Av. Brasil.

PROCEDIMENTOS ESPECÍFICOS:

- Atentar ao Tráfego de aeronaves em SBJR, SBRJ e SBGL;
- Posição AMARELA é interseção com as Rotas Recreio, Barra, Maracanã e Madureira;
- Posição ENGE é a interseção com a Rota Ferrovia;
- Posição AMERICA é a interseção com a Rota King;
- Posição LEOPOLDO é a interseção com as Rota Benfica e Penha;
- Posição VIADUTO é a interseção com as Rota Irajá e Manguinhos.

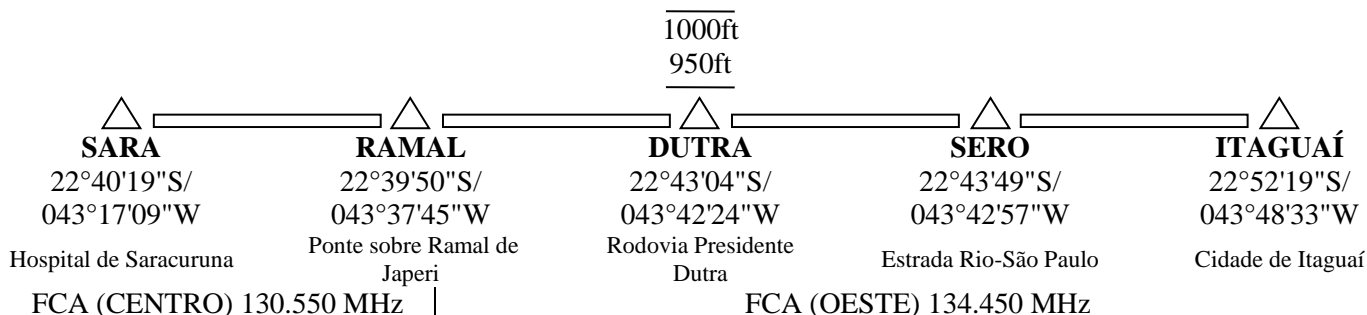
Rota ARCO**REFERÊNCIAS VISUAIS:**

Interseção entre as Rodovias Santos Dummont, Washington Luiz e Arco Metropolitano, Próximo ao Hospital Estadual de Saracuruna (22°40'25"S/ 043°17'00"W); Extensão do Arco Metropolitano; Rio Guandu (22°39'57"S/ 043°38'05"W); Interseção da Rodovia Presidente Dutra; Interseção da Estrada Rio-São Paulo; Interseção da Estrada Rio-Santos com a Av. Cruz de Brito; e Cidade de Itaguaí.

PROCEDIMENTOS ESPECÍFICOS:

- Atentar ao tráfego de aeronaves na REA B e C;
- Posição SARA é a interseção com as Rotas Clube e Magé;
- Posição DUTRA é a interseção com a Rota Dutra;
- Posição SERO é a interseção com a Rota Rural; e
- Posição ITAGUAÍ é a interseção com a Rota Itaguaí.

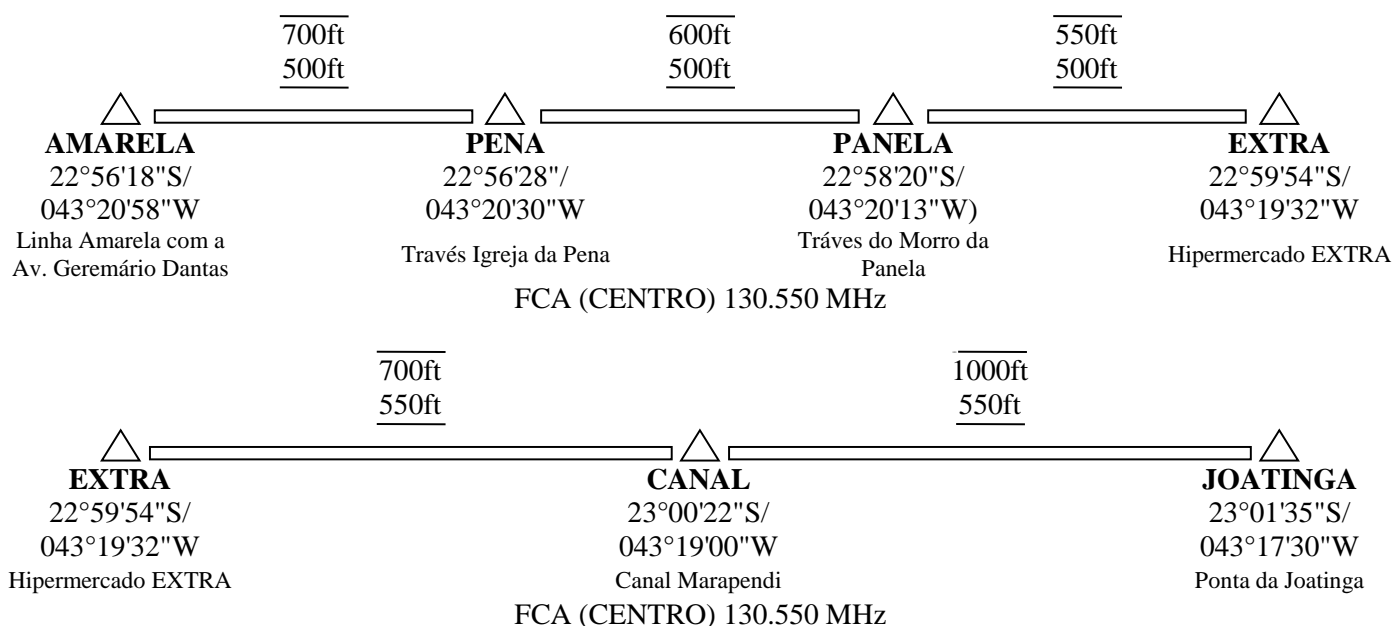
Rota BARRA

REFERÊNCIAS VISUAIS:

Interseção da Linha Amarela com a Av. Geremário Dantas; Igreja da Pena (22°56'29"S/ 043°20'54"W) à direita; Estrada de Jacarepaguá; Morro da Panela (22°58'13"S/ 043°20'33"W) à direita; Av. Eng Sousa Filho; Hipermercado Extra (22°59'54"S/ 043°19'32"W) à direita; Ponte sobre o Canal de Marapendi (23°00'22"S/ 043°19'00"W) na Avenida das Américas; Praça Prof. José Bernardino (23°00'40"S/ 043°18'33"W) à esquerda; e Ilha Pontuda (23°02'15"S/ 043°18'15"W).

PROCEDIMENTOS ESPECÍFICOS:

- Para ingresso na ATZ-JR, fora da Rota, é compulsório chamar TWR-JR;
- Atentar para o tráfego de aeronaves em SBJR;
- Posição AMARELA é a interseção com as Rotas Recreio, Amarela, Maracanã e Madureira;
- Posição CANAL é a interseção com a Rota Boa Vista;
- Posição JOATINGA é a interseção com a Rota Praia.

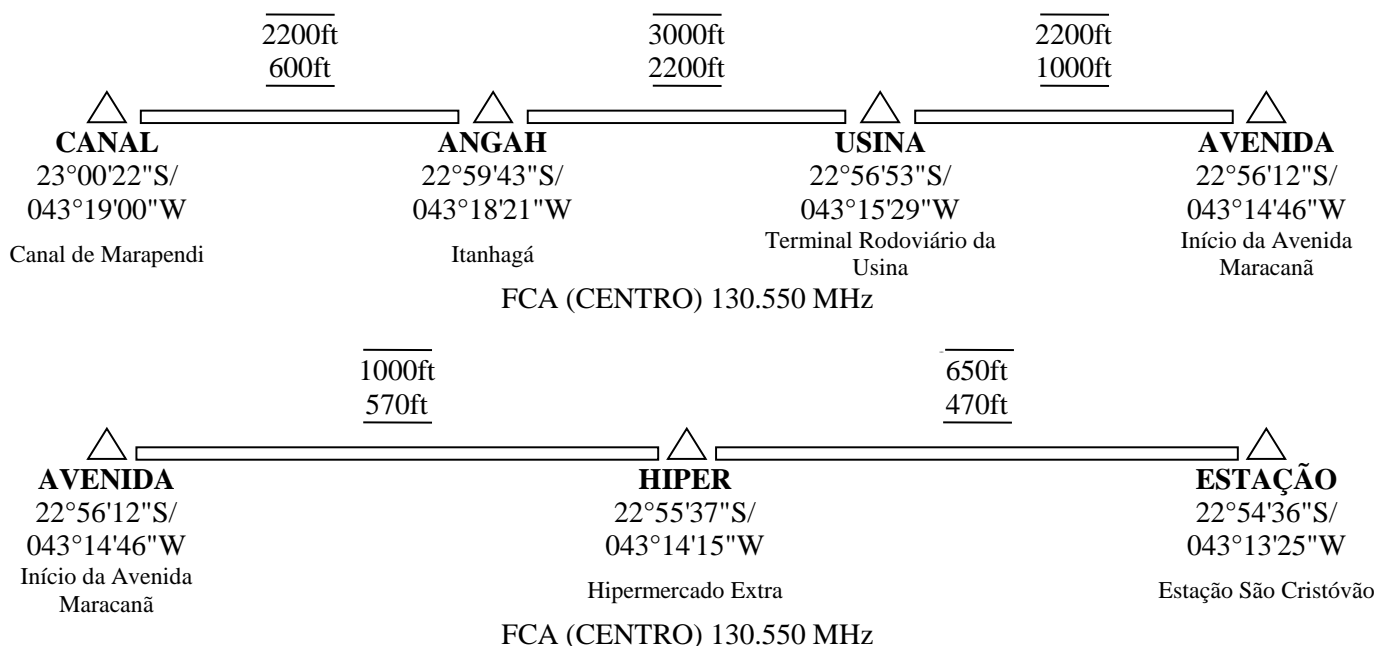
Rota BOA VISTA**REFERÊNCIAS VISUAIS:**

Avenida das Américas; Canal de Marapendi (23°00'22"S/ 043°19'00"W); Itanhagá Golf Clube (22°59'41"S/ 43°18'25"W); Estrada das Furnas; Colégio Santa Marcelina (22°57'50"S/ 043°16'44"W) à esquerda; Terminal Rodoviário da Usina (22°56'54"S/ 043°15'30"W); CEFEC (22°56'49"S/ 043°15'12"W) à direita; Extensão da Av. Maracanã; Hipermercado Extra (22°55'35"S/ 043°14'20"W) à esquerda; Shopping Tijuca (22°55'20"S/ 043°14'07"W) à esquerda; Pedra do Colégio Militar (22°55'10"S/ 43°13'41"W) à direita; Estádio do Maracanã (22°54'44"S/ 043°13'49"W) à esquerda; e Estação São Cristóvão.

PROCEDIMENTOS ESPECÍFICOS:

- Observar rede de energia elétrica entre a posição USINA e o Colégio Santa Marcelina;
- Atentar ao tráfego de aeronaves em SBRJ;
- Posição CANAL é a interseção com a Rota Barra;
- Posição USINA é a interseção com a Rota Cristo; e
- Posição ESTAÇÃO é a interseção com a Rota Centro.

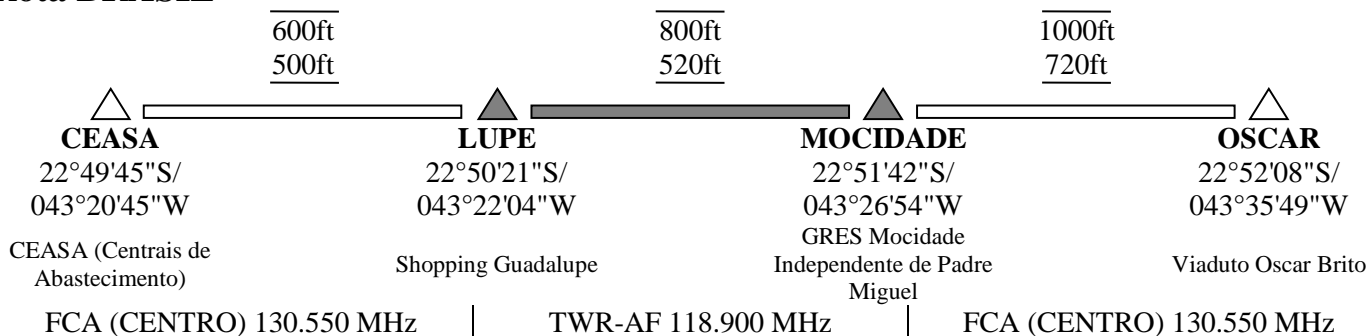
Rota BRASIL**REFERÊNCIAS VISUAIS:**

Extensão da Av. Brasil; Viaduto sobre a Av. Pastor Martin Luther King Jr; CEASA (22°49'52"S/ 043°20'13"W); Shopping Guadalupe (22°50'27"S/ 043°22'7"W) à esquerda; GRES Mocidade Independente de Padre Miguel (22°51'38"S/ 043°26'53"W) à direita; Fábrica da Coca-Cola (22°51'22"S/ 043°28'21"W) à direita; Morro do Retiro (22°51'44"S/ 043°28'44"W) à esquerda; Viaduto Oscar de Brito; e Fábrica da AMBEV (22°51'58"S/ 043°36'28"W) à direita.

PROCEDIMENTOS ESPECÍFICOS:

- É compulsório chamar TWR-AF entre as Posições LUPE e MOCIDADE;
- Proibido o sobrevoo da SBR-329 (Área Restrita Gericinó);
- Atentar para SBP-331 (Complexo Bangu);
- Atentar para aeronaves no circuito de lançamento de paraquedistas nas vizinhanças de SBAF;
- Atentar ao tráfego de aeronaves em SBAF;
- Atentar ao tráfego de aeronaves na REA C;
- Posição CEASA é a interseção com as Rotas Irajá e King;
- Posição LUPE é a interseção com as Rotas Ferrovia e Light; e
- Posição OSCAR é a interseção com as Rotas Grota e Rural.

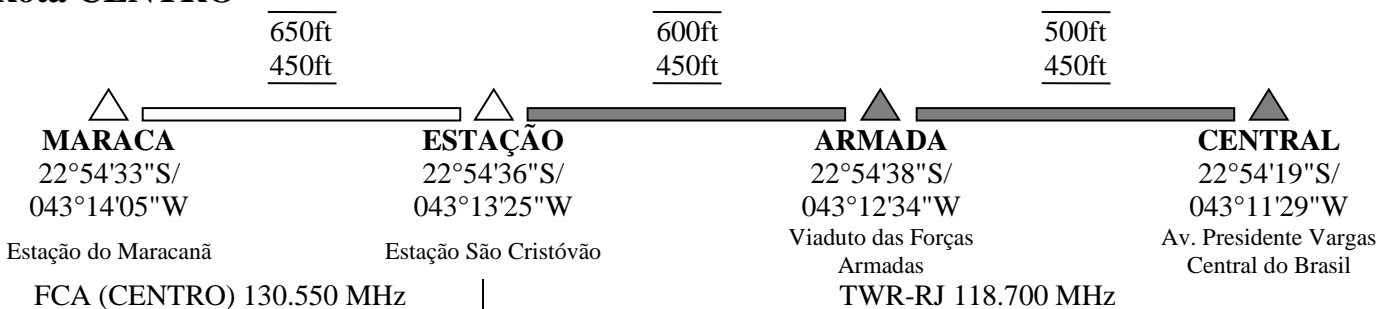
Rota CENTRO**REFERÊNCIAS VISUAIS:**

Estação do Maracanã; Estação São Cristóvão; Praça da Bandeira (22°54'40"S/ 043°12'53"W) à direita; Trevo das Forças Armadas; Av. Presidente Vargas; e Central do Brasil (22°54'13"S/ 043°11'30"W) à esquerda.

PROCEDIMENTOS ESPECÍFICOS:

- Chamar TWR-RJ para autorização de ingresso na CTR-RJ na Posições ESTAÇÃO;
- Atentar ao tráfego de aeronaves em SBRJ;
- Posição MARACA é a interseção com as Rotas Ferrovia e Maracanã;
- Posição ESTAÇÃO é a interseção com a Rota Boa Vista; e
- Posição ARMADA é a interseção com a Rota Manguinhos.

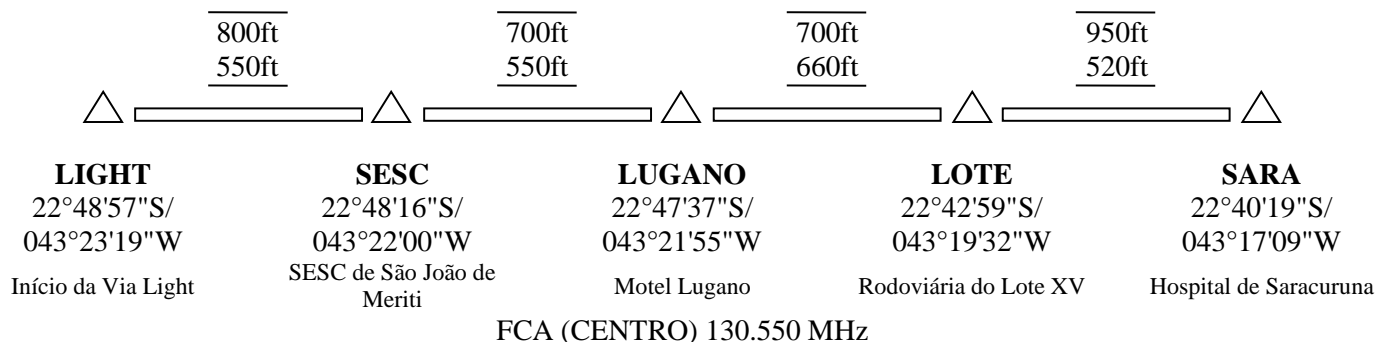
Rota CLUBE**REFERÊNCIAS VISUAIS:**

Início da Via Light; Rio Pavuna; SESC de São João de Meriti (22°48'15"/ 43°22'00"W); Extensão da Av. Automóvel Clube; Interseção com a Rodovia Presidente Dutra; Motel Lugano (22°47'35"/ 043°21'52"W) à direita; Hospital da Mulher (22°47'22"/ 043°21'53"W) à esquerda; Shopping em Vila do Teles (22°46'37"/ 043°21'38"W) à direita; Ponte sobre o Rio Sarapuí (22°45'45"/ 043°21'44"W); Cemitério Israelita (22°45'02"/ 043°21'39"W) à esquerda; Av. Joaquim da Costa Lima (22°44'0"/ 043°20'57"W); Rodoviária do Lote XV (22°42'56"/ 043°19'32"W); RJ101; Ponte sobre o Rio Iguazu (22°42'37"/ 043°19'08"W); Rodovia Washington Luiz (22°42'7"/ 043°17'25"W); Hospital Estadual de Saracuruna (22°40'25"/ 043°17'00"W) à direita; e Arco Metropolitano.

PROCEDIMENTOS ESPECÍFICOS:

- Atentar ao tráfego de aeronaves em SBGL;
- Atentar para o cruzamento da Final da RWY 15 de SBGL próximo a Posição SARAPUI;
- Atentar para cruzamento de Rede Elétrica na Rota;
- Atentar para a REA na Posição SARA;
- Posição LUGANO é a interseção com a Rota Dutra; e
- Posição SARA é a interseção com as Rotas Magé e Arco.

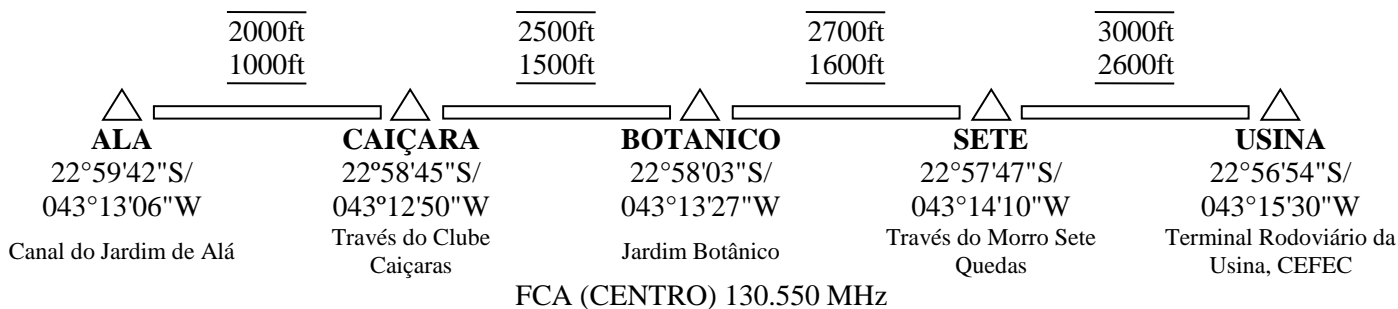
Rota CRISTO**REFERÊNCIAS VISUAIS:**

Leblon; Ipanema; Canal Jardim de Alá (22°59'00"/ 043°12'54"W); Clube Caiçaras à direita; Lagoa Rodrigo de Freitas; Jockey Clube; Jardim Botânico; Interseção da Estrada do Sumaré com a do Redentor (22°57'25"/ 043°15'09"W); Torre da Embratel (2247ft) (22°57'18"/ 043°14'50"W) à direita; Terminal Rodoviário da Usina (22°56'54"/ 043°15'30"W); e CEFEC (22°56'49"/ 043°15'12"W) à direita.

PROCEDIMENTOS ESPECÍFICOS:

- Atentar ao tráfego de helicópteros em SDHL e SDRJ;
- Atentar a rede elétrica a esquerda entre SUMARÉ e USINA.
- Atentar a Torre de Telecomunicações a direita entre SUMARÉ e USINA.
- Atentar para os requisitos da SBR-381 (Área Restrita Cristo);
- Posição BOTANICO utilizada para ingresso na SBR-381;
- Posição SETE utilizada para o abandono da SBR-381;
- Posição ALA é a interseção com a Rota Praia; e
- Posição USINA é a interseção com a Rota Boa Vista.

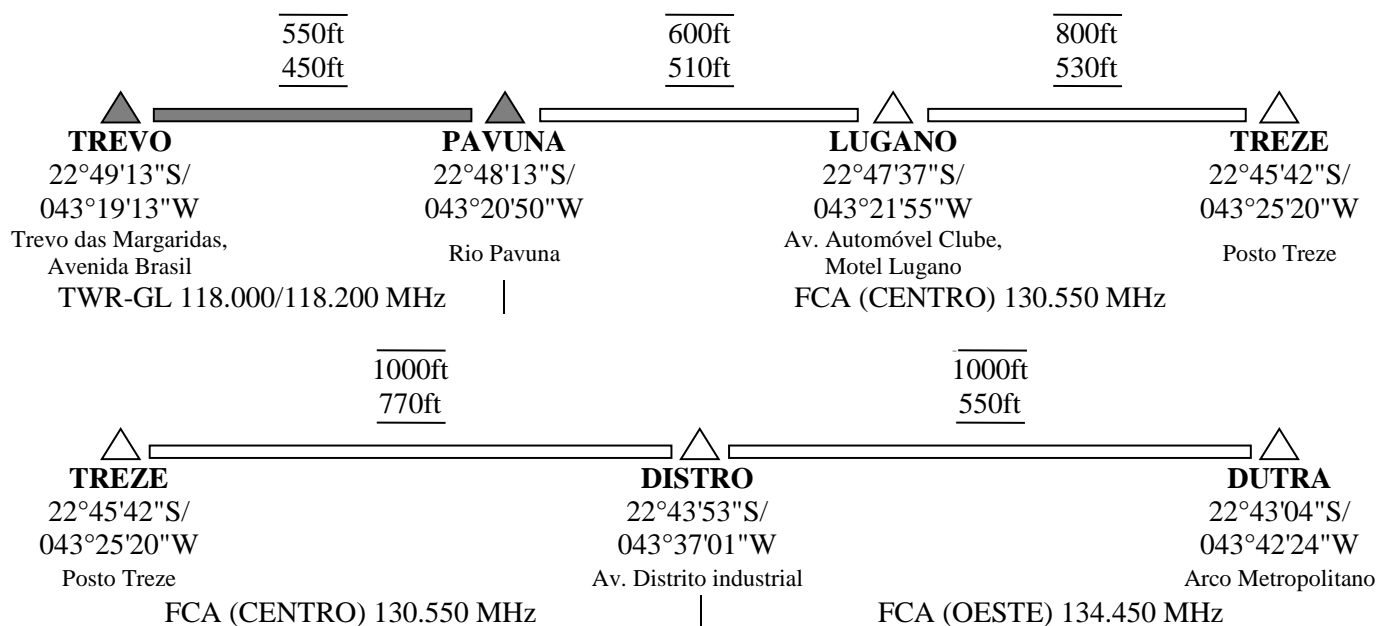
Rota DUTRA**REFERÊNCIAS VISUAIS:**

Extensão Rodovia Presidente Dutra; Av. Brasil; Shopping Via Brasil (22°49'23"S/ 043°19'11"W); Trevo das Margaridas; Rio Pavuna; Motel Lugano (22°47'35"S/ 043°21'52"W) à direita; Posto Treze; SESC de Nova Iguaçu (22°44'42"S/ 043°26'59"W) à esquerda; Distrito Industrial de Queimados (22°44'17"S/ 043°37'12"W) à esquerda; Rio Guandu (22°43'40"S/ 043°38'26"W); e Arco Metropolitano.

PROCEDIMENTOS ESPECÍFICOS:

- Chamar a TWR-GL para autorização de ingresso na CTR-GL na Posição PAVUNA;
- Atentar ao tráfego de aeronaves em SBGL;
- Atentar ao tráfego de aeronaves na REA B e C;
- A Posição LUGANO é a interseção com a Rota Clube;
- A Posição DUTRA é a interseção com a Rota Arco.

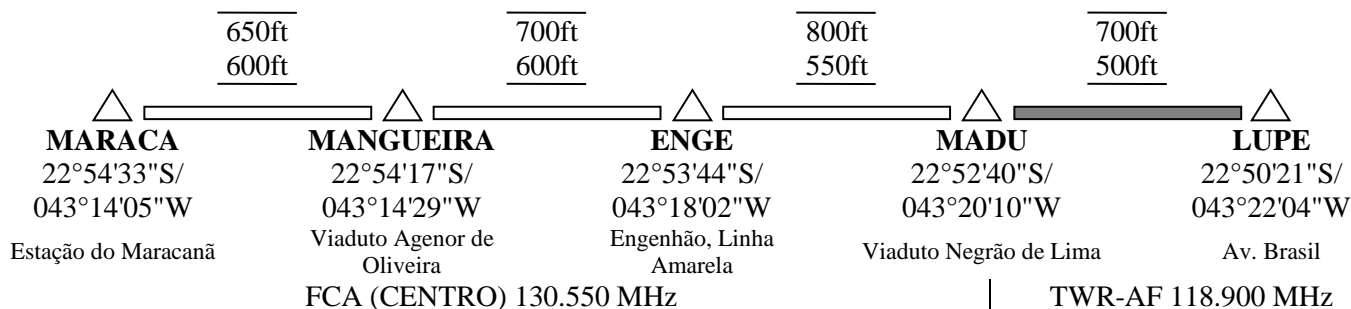
Rota FERROVIA**REFERÊNCIAS VISUAIS:**

Extensão da Linha Férrea; Estação do Maracanã; Viaduto Agenor de Oliveira; GRES Mangueira (22°54'13"S/ 043°14'29"W) à direita; Estádio Olímpico do Engenho de Dentro (22°53'36"S/ 043°17'32"W) à direita; Linha Amarela; Viaduto Negrão de Lima; Estação de Madureira; Shopping Guadalupe (22°50'27"S/ 043°22'7"W) à esquerda; e Av. Brasil.

PROCEDIMENTOS ESPECÍFICOS:

- Chamar a TWR-AF antes das Posições MADU e LUPE para autorização de ingresso na CTR-AF;
- Atentar ao tráfego de aeronaves em SBAF e SBGL;
- A Posição MARACA é a interseção com as Rotas Maracanã e Centro;
- A Posição MANGUEIRA é a interseção com a Rota King;
- A Posição ENGE é a interseção com a Rota Amarela;
- A Posição MADU é a interseção com a Rota Madureira; e
- A Posição LUPE é a interseção com as Rotas Brasil e Light.

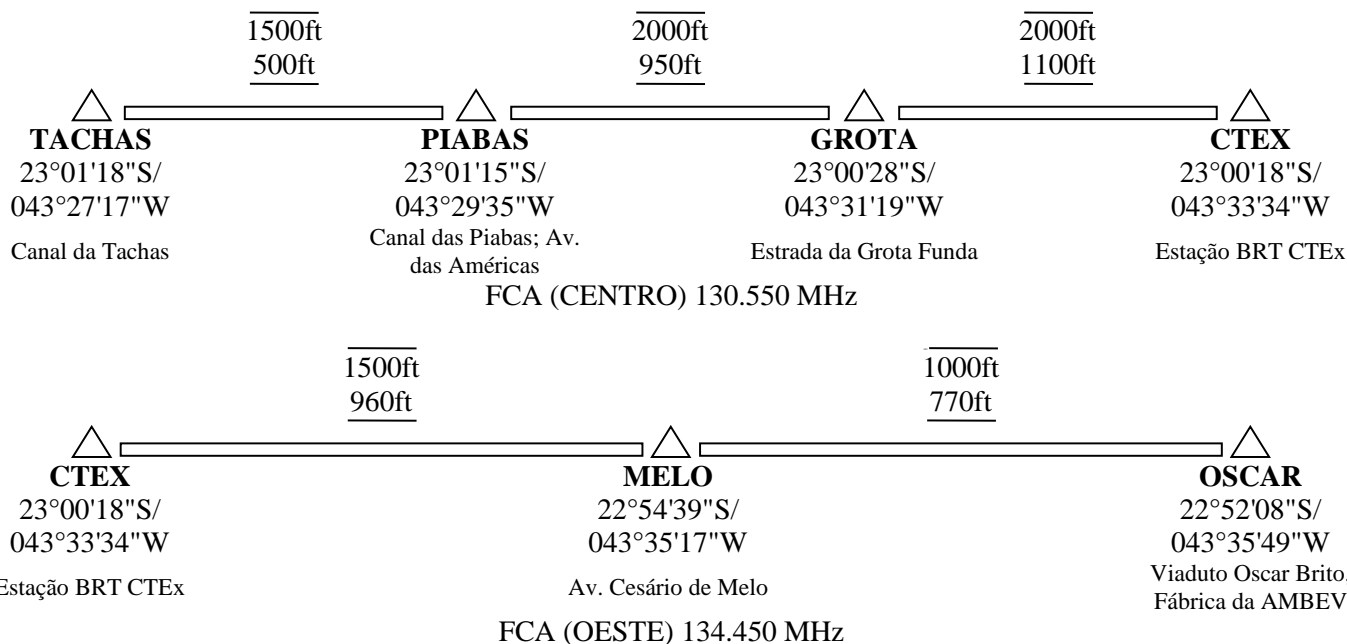
Rota GROTA**REFERÊNCIAS VISUAIS:**

Interseção do Canal da Tachas com a Av. Alfredo Balthazar da Silveira; Av. das Américas no Canal das Piabas; Interseção da Avenida das Américas com a Estrada da Grota Funda; Morro da Grota Funda (918ft) (23°0'45"S/ 043°31'37"W) à esquerda; Morro da Ilha (1427ft) (23°00'08"S/ 043°31'24"W) à direita; Estação BRT CTEEx; Estrada do Morro Cavado; Morro Cavado (383ft) (22°58'58"S/ 043°34'37"W) à esquerda; Morro do Capitão Inácio (908ft) (22°58'43"S/ 043°33'44"W) à esquerda; Serra do Carapiá (741ft); Michelin Pneus (22°56'52"S/ 043°34'17"W) à direita; Morro Luís Barata (623ft) (22°55'06"S/ 043°34'17"W) à direita; Serra de Inhoaíba (810ft) (22°55'53"S/ 043°35'55"W) à esquerda; Av. Cesário de Melo; Viaduto do Oscar de Brito; e a Fábrica da AMBEV (22°51'58"S/ 043°36'28"W) à esquerda.

PROCEDIMENTOS ESPECÍFICOS:

- Atentar ao tráfego de aeronaves em SBAF e SBGL
- Atentar ao tráfego de aeronaves na REA C;
- Atentar para Área Restrita SBR-362 (Área Restrita CEU);
- Atentar para o tráfego de Ultraleves;
- Ver AIP parte ENR 2 critérios de autorização de ingresso na CTR-SC;
- A Posição TACHAS é a interseção com as Rotas Praia e Recreio; e
- A Posição OSCAR é a interseção com as Rotas Brasil e Rural.

Rota GUANABARA**REFERÊNCIAS VISUAIS:**

Rodovia Niterói-Manilha; Ilha dos Tavares (22°49'28"S/ 043°05'55"W) à esquerda; Antena de Rádio (22°49'00"S/043°04'37"W) à direita; Ponta das Ostras; Baía da Guanabara; Ilha de Paquetá (22°45'25"S/ 043°06'38"W) à esquerda; e Rodovia Magé-Manilha.

PROCEDIMENTOS ESPECÍFICOS:

- a) Chamar a TWR-RJ para autorização de ingresso na CTR-RJ na Posição FLORES;
- b) Atentar ao tráfego de aeronaves em SBGL e SBRJ;
- c) A Posição MAGÉ é a interseção com a Rota Magé; e
- d) Atentar ao tráfego de aeronaves na REA B.

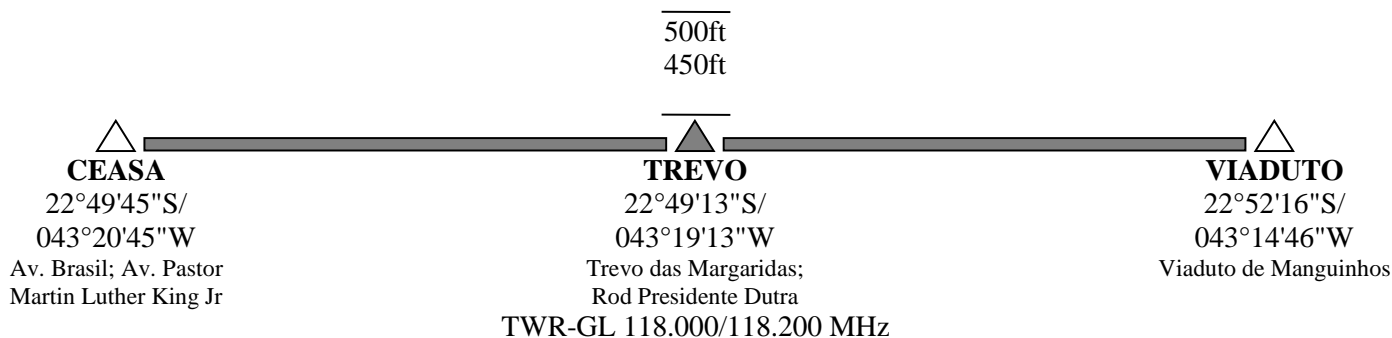
Rota IRAJA**REFERÊNCIAS VISUAIS:**

Extensão da Av. Brasil; Viaduto sobre a Av. Pastor Martin Luther King Jr, CEASA (22°49'52"S/ 043°20'13"W) à direita; Shopping Via Brasil (22°49'23"S/ 043°19'11"W) à direita; Trevo das Margaridas, Trevo das Missões (22°48'57"S/ 043°17'21"W); Parque Ambiental Fazendinha (22°50'05"S/ 043°16'00"W) à direita; Piscinão de Ramos (22°50'22"S/ 043°15'04"W) à esquerda; e Viaduto de Manguinhos.

PROCEDIMENTOS ESPECÍFICOS:

- a) Chamar TWR-GL para autorização de ingresso na CTR-GL nas Posições CEASA ou VIADUTO;
- b) Atentar ao tráfego de aeronaves em SBGL e SBRJ;
- c) A Posição CEASA é a interseção com as Rota King e Brasil;
- d) A Posição TREVO é a interseção com a Rota Dutra; e
- e) A Posição VIADUTO é a interseção com as Rotas Amarela e Manguinhos.

Rota ITAGUAÍ



REFERÊNCIAS VISUAIS:

Estrada Rio-São Paulo; Rodovia Prefeito Abeilard Goulart de Sousa (Estrada de Piranema) à esquerda; Interseção da Rodovia Rio-Santos com a Av. Cruz de Brito; Rodovia Rio-Santos; e Itacuruçá (22°55'43"S/ 043°54'18"W).

PROCEDIMENTOS ESPECÍFICOS:

- Atentar ao tráfego de aeronaves em SBSC, SDPA e SDCZ;
- Atentar ao tráfego de aeronaves na REA H na Posição GUABA;
- Ver AIP-BRASIL parte ENR 2 critérios de autorização de ingresso na CTR-SC;
- A Posição PIRA é a interseção com a Rota Rural; e
- A Posição ITAGUAÍ é a interseção com a Rota Arco.

Rota KING

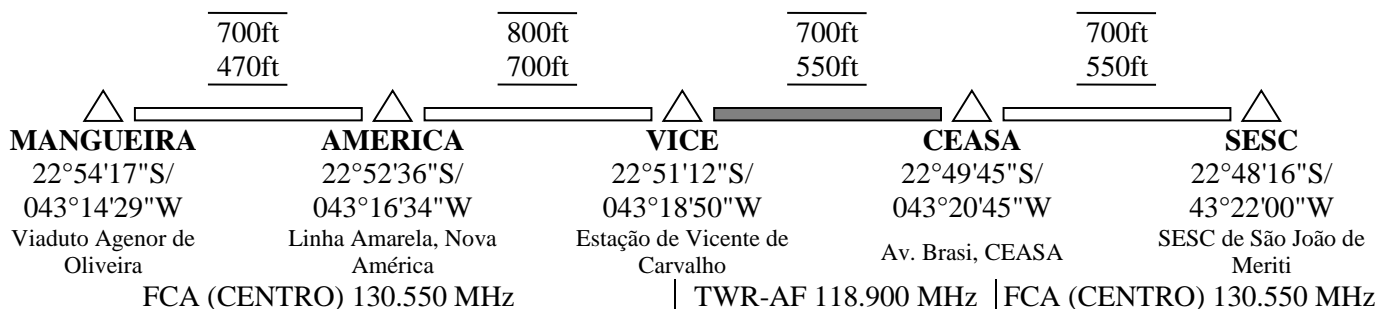

REFERÊNCIAS VISUAIS:

Extensão da Linha do Metro; Viaduto Agenor de Oliveira; GRES Mangueira (22°54'13"S/ 043°14'29"W) à direita; Viaduto de Del Castilho (22°52'50"S/ 043°16'10"W); Extensão da Av. Martin Luther King Júnior; Shopping Nova América (22°52'40"S/ 043°16'20"W) à direita; Interseção com a Linha Amarela; Viaduto Tomaz Coelho (22°51'58"S/ 043°18'18"W); Morro do Juramento (810ft) (22°51'48"S/ 043°18'51"W) à esquerda; Estação Vicente de Carvalho (22°51'15"S/ 043°18'47"W); CEASA (22°49'52"S/ 043°20'13"W) à direita; Interseção com a Av. Brasil; Hospital de Acari (22°49'32"S/ 043°20'52"W) à direita; Morro da Pedreira (22°49'18"S/ 043°21'22"W) à esquerda; Estação do Metro da Pavuna (22°48'23"S/ 043°21'55"W); SESC de São João de Meriti (22°48'15"S/ 43°22'00"W).

PROCEDIMENTOS ESPECÍFICOS:

- Chamar a TWR-AF para autorização de ingresso na CTR-AF antes das Posições VICE e CEASA;
- Atentar ao tráfego de aeronaves em SBAF, SBGL e SBRJ;
- A Posição MANGUEIRA é a interseção com a Rota Ferrovia;
- A Posição AMERICA é a interseção com a Rota Amarela;
- A Posição VICE é a interseção com as Rotas Madureira e Penha;
- A Posição CEASA é a interseção com as Rotas Brasil e Irajá; e
- A Posição SESC é a interseção com a Rota Clube.

Rota LIGHT



REFERÊNCIAS VISUAIS:

Avenida Brasil; Início da Via Light (22°48'57"S/ 043°23'19"W); Extensão da Via Light; Cemitério Jardim da Saudade (22°47'31"S/ 043°25'17"W) à esquerda; Aeroclube de Nova Iguaçu (22°44'48"S/ 043°27'45"W) à direita; Cidade de Nova Iguaçu; Subestação de Energia da Light (22°45'23"S/ 043°28'55"W); Av. Abílio Augusto Távola (Estrada de Madureira); Rodovia Rio-São Paulo; e Estação de Tratamento de Água – CEDAE.

PROCEDIMENTOS ESPECÍFICOS:

- Chamar TWR-AF para ingresso na CTR-AF antes da Posição LUPE;
- Atentar para o cruzamento da REA C;
- Antes da Posição CEADE trocar para FCA (OESTE) 134.450 MHz;
- A Posição LUPE é a interseção com as Rotas Brasil e Ferrovia;
- A Posição LIGHT é a interseção com a Rota Clube; e
- A Posição CEDAE é a interseção com a Rota Rural.

Rota LITORAL

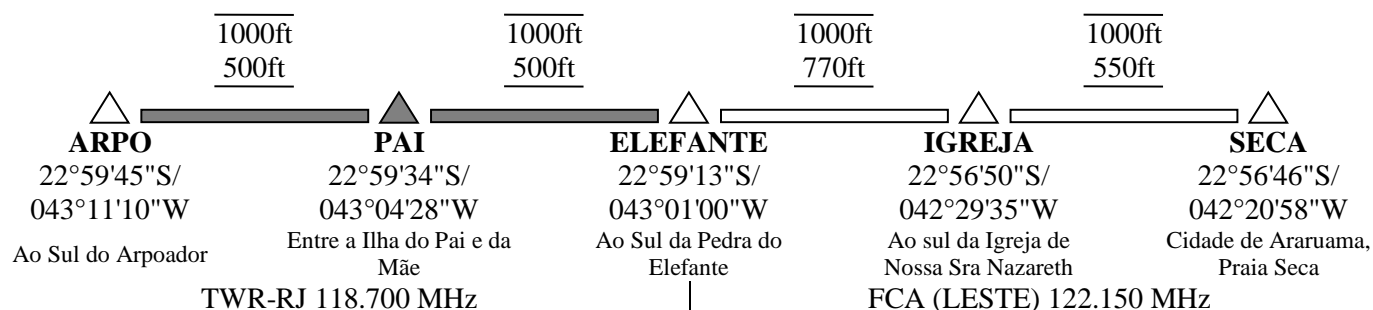

REFERÊNCIAS VISUAIS:

Igreja Nossa Senhora de Nazareth (22°56'13"S/ 042°29'33"W) à esquerda; Arpoador (22°59'22"S/ 043°11'30"W) à esquerda; Ilha do Pai (22°59'18"S/ 043°05'06"W) à esquerda; Pedra do Elefante (22°58'25"S/ 043°01'12"W) à esquerda; Lagoa de Maricá; Lagoa de Guarapiné; Ponta Negra (22°57'29"S/ 042°41'24"W) à esquerda; Lagoa de Jaconé; Lagoa de Saquarema; e Igreja de Nossa Senhora de Nazareth (22°56'13"S/ 042°29'33"W) à esquerda; Praia Seca à esquerda. Distante 0,5NM do litoral.

PROCEDIMENTOS ESPECÍFICOS:

- Chamar a TWR-RJ para autorização de ingresso na CTR-RJ nas Posições ELEFANTE ou ARPO;
- Chamar a APP-ES para autorização de ingresso na CTR-ES nas Posições SECA ou CAMPO;
- Coordenação na FCA (LESTE) entre as Posições ELEFANTE e SECA;
- Atentar ao treinamento de aeronaves do Aeroclube de Maricá (SBD 321 MARICÁ 2000ft/ 500ft);
- Atentar ao tráfego de aeronaves em SBRJ;
- Atentar ao tráfego de aeronaves na REA N;
- A Posição ARPO é a interseção com a Rota Praia;
- A Posição PAI é a interseção com a Rota Piratininga; e
- A Posição SECA é a interseção com a Rota Aldeia.

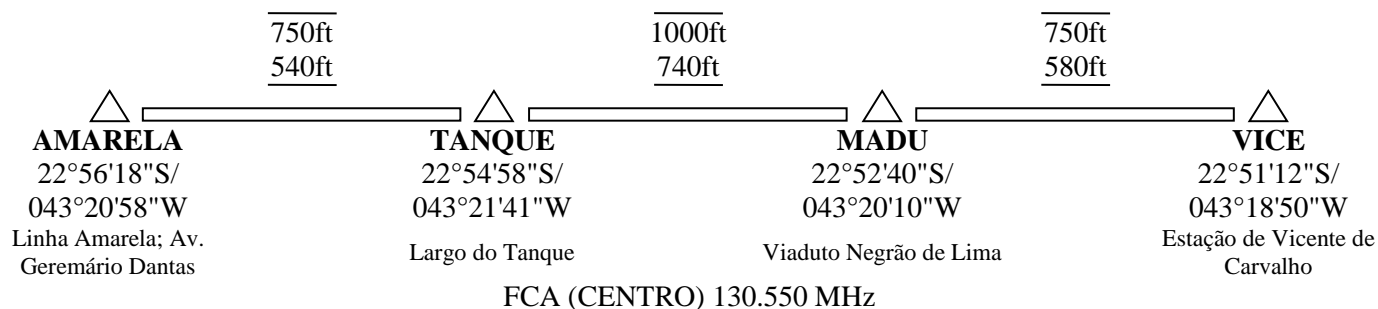
Rota MADUREIRA**REFERÊNCIAS VISUAIS:**

Linha Amarela; Av. Geremário Dantas; Cemitério de Jacarepaguá (22°55'57"S/ 043°21'21"W) à direita; Largo do Pechincha (22°55'45"S/ 043°21'15"W); Largo do Tanque (22°54'56"S/ 043°21'40"W); Avenida Cândido Benício; Praça Seca (22°53'53"S/ 043°21'09"W); Viaduto Negrão de Lima; Estação de Madureira; Av. Ministro Edgar Romero; Morro da Serrinha (656ft) (22°51'55"S/ 043°19'30"W) à direita; e Estação de Vicente de Carvalho.

PROCEDIMENTOS ESPECÍFICOS:

- Atentar para cruzamento de Rede Elétrica entre Largo do Tanque e Praça Seca;
- Atentar para o voo de aeronaves entre SBJR e SBAF;
- Posição AMARELA é a interseção com as Rotas Recreio, Barra, Maracanã e Amarela;
- Posição MADU é a interseção com a Rota Ferrovia; e
- Posição VICE é a interseção com as Rotas King e Penha.

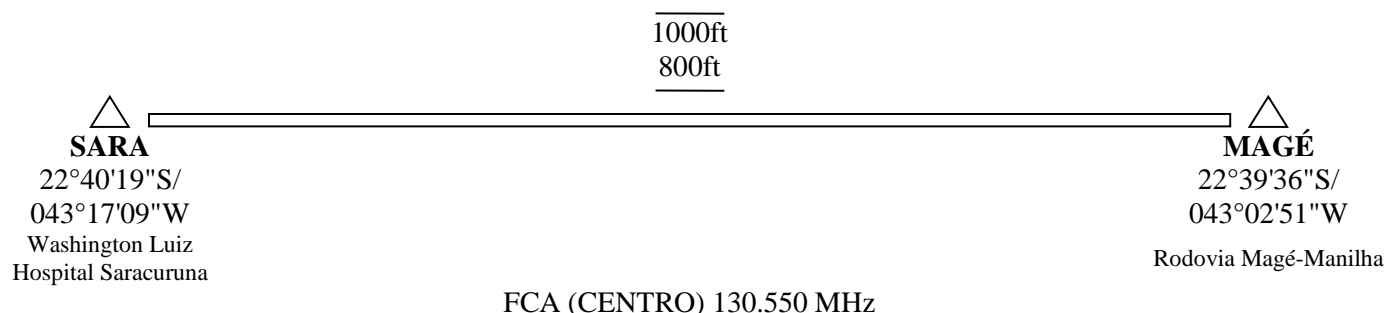
Rota MAGÉ**REFERÊNCIAS VISUAIS:**

Interseção entre as Rodovias Santos Dummont, Washington Luiz e Arco Metropolitano; Hospital Estadual de Saracuruna (22°40'25"S/ 043°17'00"W) à direita; Rodovias Santos Dummont; e Rodovia Magé-Manilha.

PROCEDIMENTOS ESPECÍFICOS:

- Atentar para os tráfegos de aeronaves na REA B;
- Posição SARA é a interseção com as Rotas Clube e Arco; e
- Posição MAGÉ é a interseção com a Rota Guanabara.

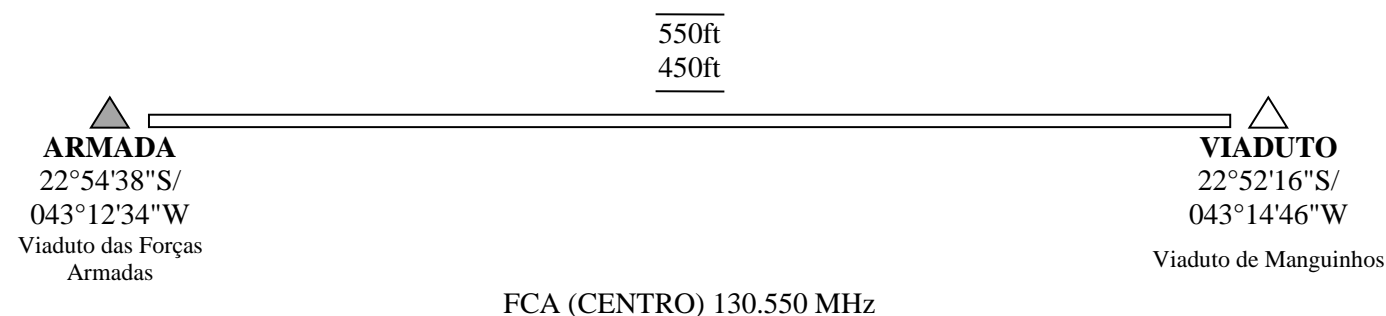
Rota MANGUINHOS

REFERÊNCIAS VISUAIS:

Viaduto das Forças Armadas; Seguir a Linha Vermelha até a Av. Brasil; Quinta da Boa Vista à esquerda; Feira de São Cristóvão (22°53'51"S/ 043°13'13"W); Estádio de São Januário à esquerda; Seguir a Av. Brasil até o Viaduto de Manguinhos; Refinaria de Manguinhos à esquerda; FIOCRUZ à esquerda; Interseção com a Linha Amarela; e Viaduto de Manguinhos.

PROCEDIMENTOS ESPECÍFICOS:

- Atentar ao tráfego de aeronaves em SBRJ;
- Atentar ao tráfego de aeronaves em SBGL;
- Posição ARMADA é a interseção com a Rota Centro; e
- Posição VIADUTO é a interseção com as Rotas Amarela e Irajá.

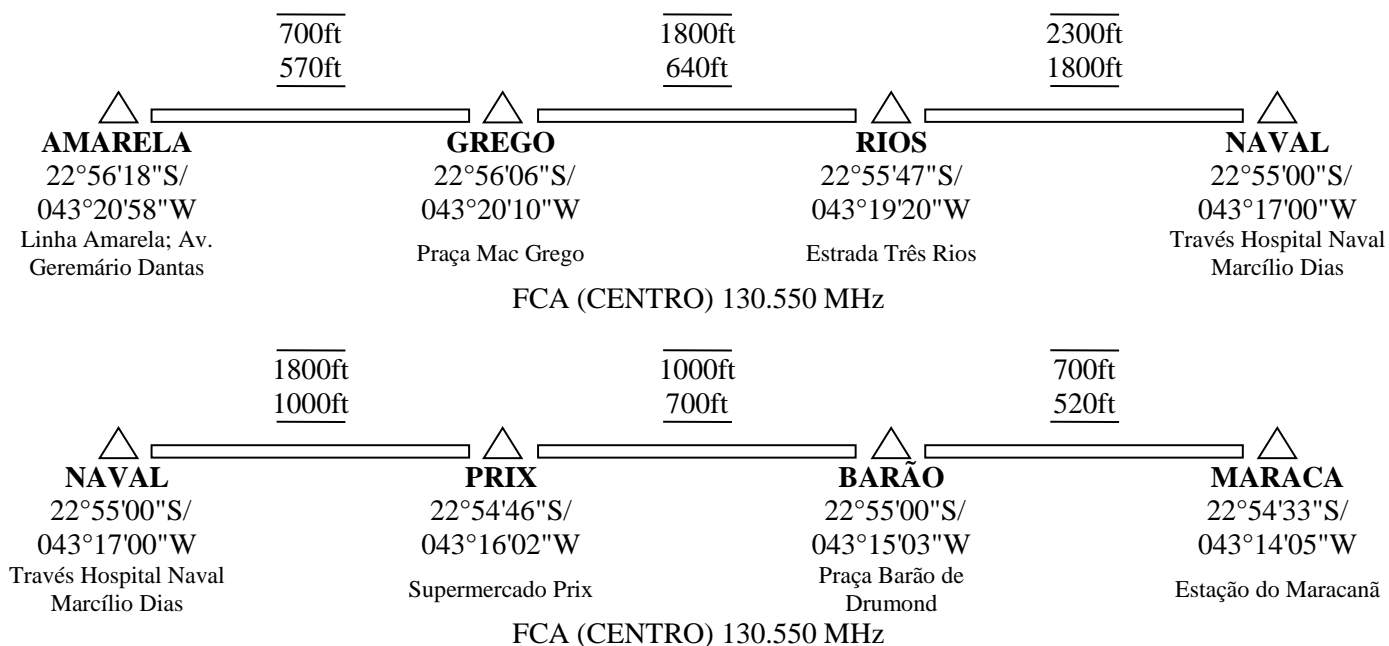
Rota MARACANÃ**REFERÊNCIAS VISUAIS:**

Linha Amarela; Igreja da Pena (22°56'29"S/ 043°20'54"W) ao norte; Rua Araguaia; Praça Mac Grego; Estrada Pau-Ferro; Estrada Três Rios; Av. Menezes Cortes; Hospital Naval Marcílio Dias (22°54'53"S/ 043°17'00"W) à esquerda; Morro da Bacia (734ft) (22°55'3"S/ 043°16'14"W) à direita; Serra do Engenho Novo (692ft) à esquerda; Praça Barão de Drumond; Estádio do Maracanã à direita; e Estação Maracanã.

PROCEDIMENTOS ESPECÍFICOS:

- Atentar ao tráfego de aeronaves em SBRJ;
- Observar rede de energia elétrica próxima ao Hospital Naval Marcílio Dias;
- Posição AMARELA é a interseção com as Rotas Recreio, Barra, Madureira e Amarela; e
- Posição MARACA é a interseção com as Rotas Ferrovia e Centro.

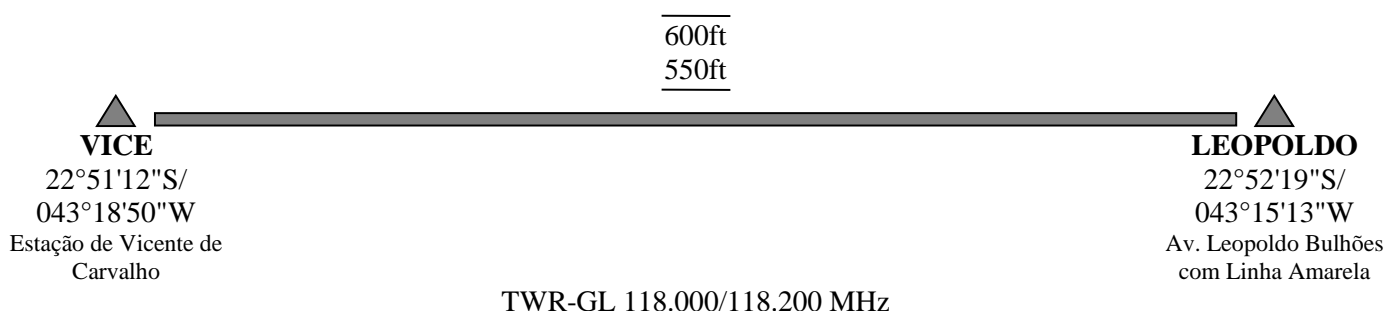
Rota PENHA

REFERÊNCIAS VISUAIS:

Estação Vicente de Carvalho (22°51'15"S/ 043°18'47"W) à direita; Av. Vicente de Carvalho; Praça do Carmo (22°50'22"S/ 043°17'47"W); BRT Transcarioca, Av. Brás de Pina; Linha Férrea; Igreja da Penha (364ft) (22°50'40"S/ 043°16'30"W) à direita; Estação Ferroviária de Ramos (22°51'20"S/ 043°15'35"W); Teleférico - Adeus (400ft) (22°51'54.00"S/ 043°15'40"W) à direita; e Linha Amarela.

PROCEDIMENTOS ESPECÍFICOS:

- Chamar a TWR-GL para autorização de ingresso na CTR-GL nas Posições VICE ou LEOPLDO;
- Atentar ao tráfego de aeronaves em SBAF, SBRJ e SBGL;
- Posição VICE é a interseção com as Rotas King e Madureira; e
- Posição LEOPOLDO é a interseção com as Rotas Amarela.

Rota PIRATININGA**REFERÊNCIAS VISUAIS:**

Largo da Batalha (22°54'24"S/ 043°04'01"W); Estrada Pacheco Carvalho; Lagoa de Piratininga; Ilha do Pai (22°59'18"S/ 043°05'06"W) à direita; e Ilha da Mãe (22°59'02"S/ 043°03'57"W) à esquerda.

PROCEDIMENTOS ESPECÍFICOS:

- Chamar a TWR-RJ para autorização ingresso na CTR-RJ na Posição PAI ou BATALHA;
- Atentar ao tráfego de aeronaves em SBRJ; e
- Posição PAI é a interseção com a Rotas Litoral.

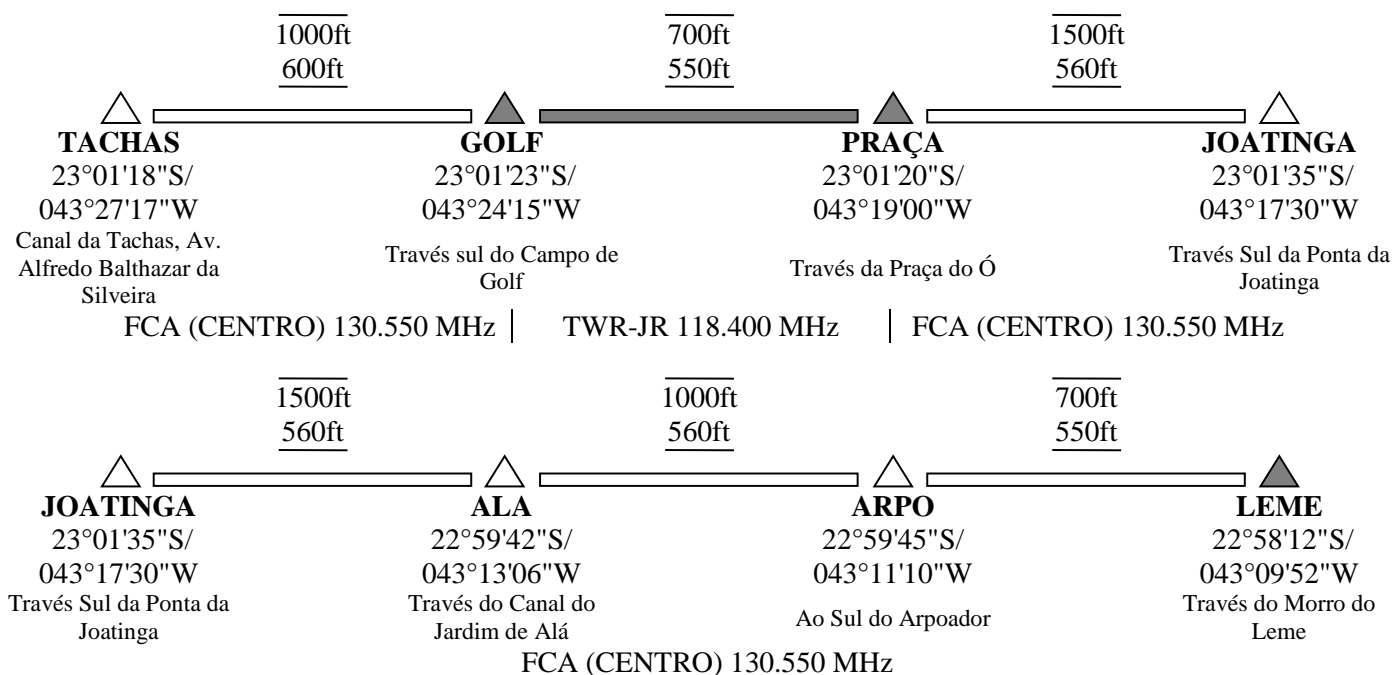
Rota PRAIA

REFERÊNCIAS VISUAIS:

Interseção do Canal da Tachas com a Av. Alfredo Balthazar da Silveira; Praia da Reserva à esquerda; Campo de Golfe da Barra (23°0'25"S/ 043°24'20"W) à esquerda; Barra da Tijuca; Praça do Ó (23°00'45"S/ 043°19'04"W) à esquerda; Ponta da Joatinga (23°00'55"S/ 043°17'41"W) à esquerda; Pedra da Gávea (23°00'10"S/ 043°17'07"W) à esquerda; São Conrado; Leblon; Ipanema; Copacabana; e Morro do Leme (22°57'48"S/ 043°09'43"W) à esquerda. Distante 0,5NM do litoral.

PROCEDIMENTOS ESPECÍFICOS:

- Chamar a TWR-JR para autorização de cruzamento da ATZ-JR na Posição GOLF ou PRAÇA ;
- Chamar a TWR-RJ (TWR RJ 118.700 MHz) para autorização de ingresso na CTR-RJ na Posição LEME;
- Atentar para o Tráfego de aeronaves em SBJR;
- Atento ao Tráfego de Offshore, Ultraleves e Reboque de Faixa e Helicópteros de Resgate;
- Atentar para Área Restrita SBR-342 (Asas Delta);
- Posição TACHAS é a interseção com as Rotas Grota e Recreio;
- Posição JOATINGA é a interseção com a Rota Barra;
- Posição ALA é a interseção com a Rota Cristo;
- Posição ARPO é a interseção com a Rota Litoral; e
- Caso não seja possível contato com a TWR-JR no trecho entre a posição GOLF e PRAÇA, a aeronave deverá efetuar o cruzamento da ATZ-JR na altura máxima de 550ft e monitorar a frequência desse órgão ATC.

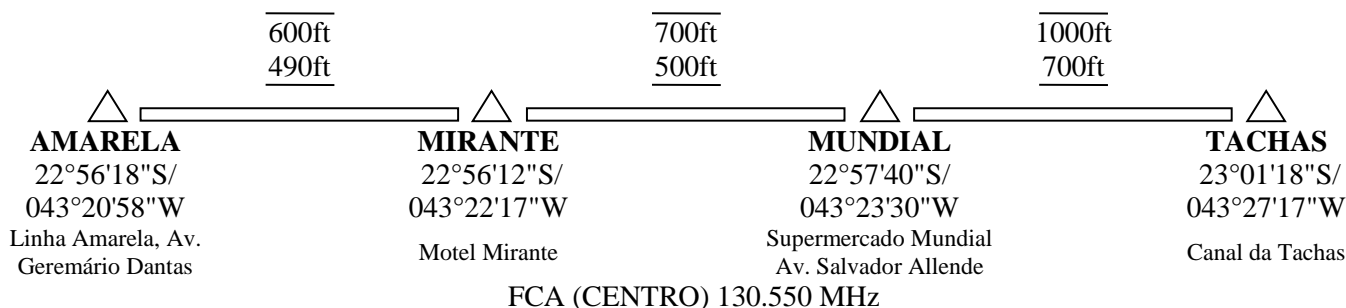
Rota RECREIO**REFERÊNCIAS VISUAIS:**

Linha Amarela; Av. Geremário Dantas; Igreja da Pena (22°56'29"S/ 043°20'54"W) à esquerda; Motel Mirante (22°56'12"S/ 043°22'26"W) à direita; Fábrica da Coca-Cola (22°56'10"S/ 043°22'38"W) à direita; Supermercado Mundial (22°57'35"S/ 043°23'36"W) à direita; Avenida Salvador Allende; Av. das Américas; Av. Alfredo Balthazar da Silveira; e Canal da Tachas.

PROCEDIMENTOS ESPECÍFICOS:

- Atentar ao tráfego de aeronaves em SBJR;
- Atentar ao tráfego de Ultraleves;
- Atentar para Área Perigosa SBD-385 (Área Perigosa CAER);
- Posição AMARELA é a interseção com as Rotas Barra, Amarela, Maracanã e Madureira; e
- Posição TACHAS é a interseção com as Rotas Grota e Praia.

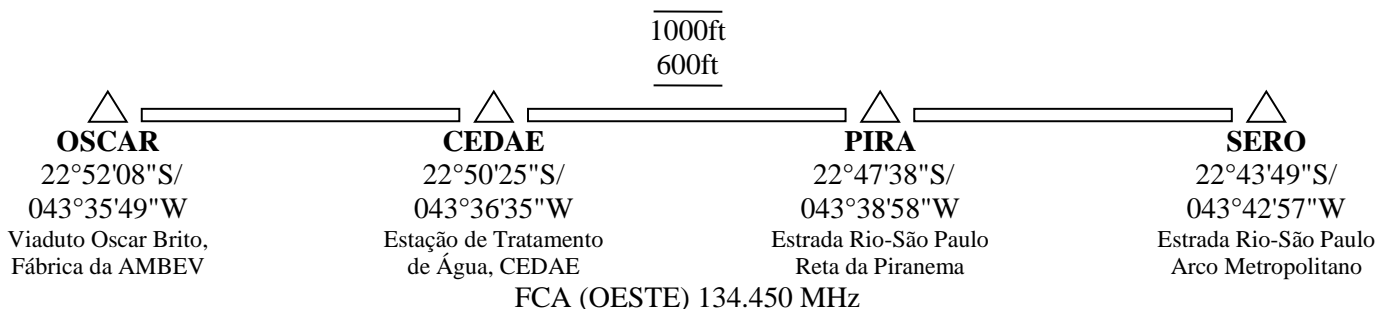
Rota RURAL

REFERÊNCIAS VISUAIS:

Viaduto Oscar Brito; Fábrica da AMBEV (22°51'58"S/ 043°36'28"W) à esquerda; Extensão da Estrada Rio-São Paulo; Estação de Tratamento de Água do Guandu (22°48'51"S/ 043°37'29"W); Estrada de Piranema; Universidade Rural (22°45'43"S/ 043°41'14"W); Cidade de Seropédica; e Arco Metropolitano.

PROCEDIMENTOS ESPECÍFICOS:

- a) Atentar ao tráfego de aeronaves em SBSC;
- b) A Posição OSCAR é a interseção com as Rotas Brasil e Grota;
- c) A Posição CEDAE é a interseção com a Rota Light;
- d) A Posição PIRA é a interseção com a Rota Itaguaí; e
- e) A Posição SERO é a interseção com a Rota Arco.